

Рис.1.

## ВНИМАНИЮ ПОКУПАТЕЛЯ

При покупке необходимо проверить комплектность. В руководстве должна быть указана дата продажи и поставлен штамп магазина. Необходимо сохранять руководство в течение всего гарантийного срока эксплуатации устройства.

## ВВЕДЕНИЕ

Устройство тягово-сцепное (ТСУ) предназначено для шарнирной сцепки автомобиля с буксирным прицепом. Для обеспечения сцепки автомобиля с прицепами различных марок присоединительные элементы ТСУ стандартизованы в соответствии с ГОСТ Р 53815-2010. Изготовитель постоянно совершенствует ТСУ, поэтому некоторые конструктивные изменения могут быть не отражены в настоящем руководстве.

## 1 ТРЕБОВАНИЯ БЕЗОПАСНОСТИ И ПРЕДУПРЕЖДЕНИЯ

Не допускается буксировка прицепа полной массой более 1500 кг, скорость автопоезда не должна превышать 90 км/час.

1.1 Вертикальная статическая нагрузка на сцепной шар не более 75 кг.

1.2 Работу по монтажу ТСУ рекомендуется проводить в условиях СТО.

1.3 При каждом ТО необходимо проводить подтяжку резьбовых соединений.

**1.4 Изготовитель не несет ответственности за безопасность и надежность работы ТСУ при изменении потребителем его конструкции и при нарушении правил его эксплуатации.**

## 2 ТЕХНИЧЕСКИЕ ХАРАКТЕРИСТИКИ

|   |           |
|---|-----------|
| Тип шарнирного соединения                   | - шаровой |
| Диаметр сцепного шара                       | - 50 мм   |
| Вертикальная нагрузка на шар, не более      | - 75 кг   |
| Полная масса буксируемого прицепа, не более | - 1500 кг |
| Масса ТСУ, не более                         | - 17,5 кг |

## 3 КОМПЛЕКТ ПОСТАВКИ

|    |                  |         |
|----|------------------|---------|
| 1. | ТСУ KIA SEED х\б | - 1 шт. |
| 2. | Кронштейн левый  | - 1 шт. |
| 3. | Кронштейн правый | - 1 шт. |
| 4. | Шар              | - 1 шт. |
| 5. | Подрозетник      | - 1 шт. |
| 6. | Болт М10х1,25х35 | - 7 шт. |
| 7. | Болт М12х40      | - 4 шт. |
| 8. | Болт М12х1,25х70 | - 2 шт. |

|     |                            |         |
|-----|----------------------------|---------|
| 9.  | Гайка М12                  | - 4 шт. |
| 10. | Гайка М12х1,25 (самостоп.) | - 2 шт. |
| 11. | Шайба Ø10                  | - 7 шт. |
| 12. | Шайба пружинная Ø10        | - 7 шт. |
| 13. | Шайба Ø12                  | - 4 шт. |
| 14. | Шайба пружинная Ø12        | - 4 шт. |
| 15. | Сертификат                 | - 1 шт. |
| 16. | Руководство                | - 1 шт. |

## 4 УСТАНОВКА ТСУ НА АВТОМОБИЛЬ

- Установить автомобиль на подъемник, эстакаду или смотровую яму, приняв все необходимые меры обеспечения безопасности выполняемых работ;
- Демонтируйте нижнюю пластиковую защиту и буксировочную проушину с левого лонжерона;
- Установите на автомобиль кронштейны (поз.2,3) в штатные отв., используя крепежные элементы (поз.6,11,12);
- Установите балку ТСУ (поз.1) на автомобиль и зафиксируйте его с помощью крепежных элементов (поз.7,9,13,14);
- Установить шар (поз.4) и подрозетник (поз.5) на ТСУ с помощью крепежных элементов (поз.8,10);
- Подрежьте пластиковую защиту (см. эскиз А). Установите защиту обратно;
- Окончательную затяжку болтов и гаек произвести с моментом:
  - резьба М10 – 55 Н·м; - резьба М12 – 85 Н·м;
- В соответствии с пунктом 5 паспорта подключить электрооборудование;
- Сцепной шар ТСУ покрыть слоем консистентной смазки типа ЛИТОЛ.

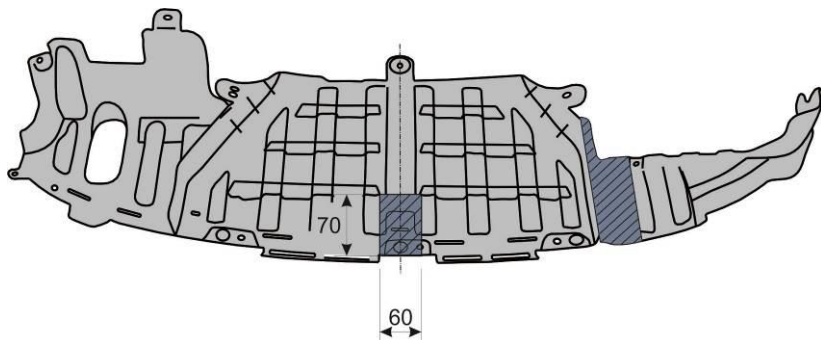

Эскиз А. Пластиковая защита.

## 5. ПОДКЛЮЧЕНИЕ ЭЛЕКТРООБОРУДОВАНИЯ

Работы по подключению электрооборудования ТСУ к бортовой сети автомобиля должны производиться в условиях специализированной мастерской.

- отключить аккумуляторную батарею;
- подключить провода к клеммам розетки и закрепить розетку на подрозетнике с помощью винтов и гаек М5 или с помощью саморезов;
- подключить провода от клемм розетки к бортовой сети автомобиля в соответствии со схемой Рис.2 с помощью разветвителей проводов;
- проверить на автомобиле действие световых сигналов.



Рис.2. Схема подключения электрооборудования

## 6. ГАРАНТИИ ИЗГОТОВИТЕЛЯ

Гарантийный срок эксплуатации ТСУ составляет 18 месяцев со дня продажи его магазином. Претензии по качеству ТСУ принимаются в течении срока гарантии при условии эксплуатации в соответствии с настоящим руководством по месту нахождения предприятия изготовителя.

## 7. СВИДЕТЕЛЬСТВО О ПРИЕМКЕ

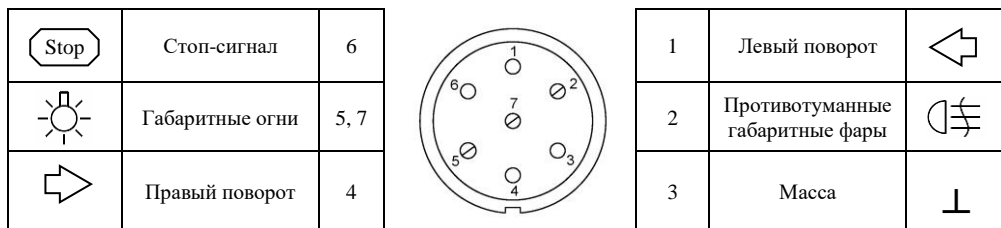
Тягово-сцепное устройство полностью укомплектовано, соответствует ТУ 4591-002-23512563-2004 и признано годным к эксплуатации.

ДАТА ВЫПУСКА \_\_\_\_\_

ДАТА ПРОДАЖИ \_\_\_\_\_

ШТАМП ОТК

ШТАМП МАГАЗИНА



**РОССИЯ ООО «AvtoS»**  
**140400, Московская область,**  
**г. Коломна, ул. Озерское шоссе, д. 55**  
**ИНН 5022020095**  
**тел. +7(496)616-92-67;**  
**факс +7(496)616-91-17**  
**[www.avtos.ru](http://www.avtos.ru)**

**ТЯГОВО-СЦЕПНОЕ УСТРОЙСТВО ДЛЯ АВТОМОБИЛЯ**

**KIA CEED х\б 2012-г.**

**Код: К1 27**

**Руководство по монтажу и эксплуатации**