

Моменты затяжки резьбовых соединений

Номинальный диаметр резьбы	Шаг резьбы**, мм	Гайка (класс прочности по ГОСТ 1759-70)					Болт (класс прочности по ГОСТ 1759-70)				
		4;5;6	5;6	6;8	8;10	10;12	5.8	6.8	8.8	10.9	12.9
8	1,25	1,6	1,8	2,5	3,6	4,0	1,6	1,8	2,5	3,6	4,0
10	1,25	3,2	3,6	5,6	7,0	9,0	3,2	3,6	5,6	7,0	9
12	1,25	5,6	6,2	10,0	12,5	16,0	5,6	6,2	10,0	12,5	16,0
14	1,5	8,0	10,0	16,0	20,0	25,0	8,0	10,0	16,0	20,0	25,0
16	1,5	11,0	14,0	22,0	32,0	36	11,0	14,0	22,0	32,0	36

**При применении резьбовых соединений с крупным шагом момент затяжки назначается по этой же таблице.

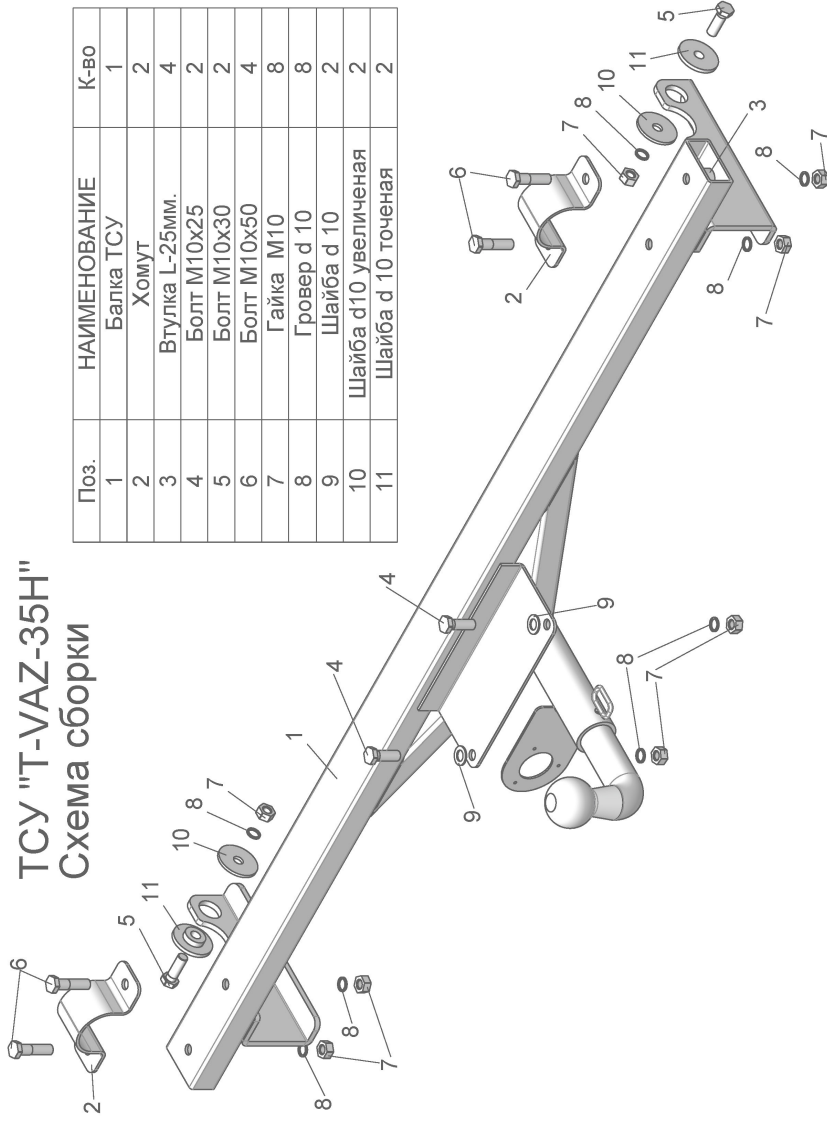

ТСУ "T-VAZ-35H"
Схема сборки

ВАЗ 2121, 21213, 2131 с газовым оборудованием	Артикул	D(кН)	S(кг)	T(кг)	C(кг)
	T-VAZ-35H	5,6	75	1600	900

D = g* TC/L+C (горизонтальная сила, действующая между тягачом и прицепом)
S — статическая вертикальная нагрузка на шар ТСУ
T — технически допустимая масса тягача

C — масса, передаваемая на грунт осью или осями прицепа с центрально расположенной осью, когда он сцеплен с тягачом и загружен до технически допустимой максимальной массы

Тягово-сцепное устройство (T-VAZ-35H) для ВАЗ 2121, 21213, 2131 предназначено для сцепки легкового автомобиля с буксируемым прицепом полной массой до 900 кг, скорость автопоезда не должна превышать 80 км/час.

Технические характеристики ТСУ соответствуют **ГОСТ Р 41.55-2005** (Правила ЕЭК ООН №55) «Единые предписания, касающиеся механических сцепных устройств. Состав транспортных средств».

Изготовитель постоянно совершенствует ТСУ, поэтому *некоторые конструктивные изменения могут быть не отражены в настоящем издании.*

1. ТЕХНИЧЕСКИЕ ДАННЫЕ

Тип соединения: шаровой Диаметр сцепного шара: 50 мм Масса комплекта ТСУ: 9,46 кг

2. КОМПЛЕКТ ПОСТАВКИ

ТСУ (T-VAZ-35H)
для ВАЗ 2121, 21213, 2131 1 шт. Паспорт изделия..... 1 шт.
Пакет комплектующих..... 1 шт.

3. МОНТАЖ ТСУ

Установка ТСУ должна осуществляться только в сервисных центрах, имеющих лицензию на данный вид работ. Перед установкой ТСУ внимательно ознакомьтесь с настоящей инструкцией. Предварительно очистите резьбовые соединения от краски (при необходимости).

- Перед тем, как произвести монтаж ТСУ, автомобиль необходимо установить на смотровой яме, отсоединить аккумуляторную батарею, затормозить автомобиль стояночным тормозом, под колеса положить упоры.
- Работу по монтажу должны производить два человека, соблюдая меры предосторожности.
- Снять обивку пола багажника и снять задний бампер.
- Подвести балку ТСУ (1) к кронштейнам крепления бампера автомобиля. При помощи хомутов (2) закрепить ее болтами М10х50 (6), установив распорные втулки L-25 мм (3) внутри поперечной балки ТСУ (1).
- Перемещая ТСУ (1) по кронштейнам крепления бампера подвести кронштейны ТСУ к буксировочным проушинам автомобиля.
- Вставить шайбы d 10 точеные (11) в буксировочные проушины автомобиля и кронштейны ТСУ, соединив их болтами М10х30 (5).
- Используя ТСУ как кондуктор просверлить два отверстия диаметром 11 мм в бампере автомобиля. Болтами М10х25 (4) соединить его с усиливающей пластиной ТСУ.
- Окончательно затянуть все резьбовые соединения.
- Прорыть в резиновой заглушке пола багажника автомобиля отверстие и пропустить в него провода от ШРА ТСУ.
- Установить штепсельный разъем (ШР) на подрозетник и подсоединить провода ШРА к электропроводке автомобиля **согласно рис 1.**
- Подключить аккумуляторную батарею и проверить действие сигналов.

Рис. 1 (схема подключения электропроводки):

Контакт	1(L/1)	2(54/2G)	3(31/3)	4(R/4)	5(58R/5)	6(54/6)	7(58L/7)
Назначение	Левый поворот	Задний противотуманный	Масса	Правый поворот	Освещение номера	Стоп-сигнал	Габарит

