

Защищаемые агрегаты: Двигатель, Коробка переключения передач

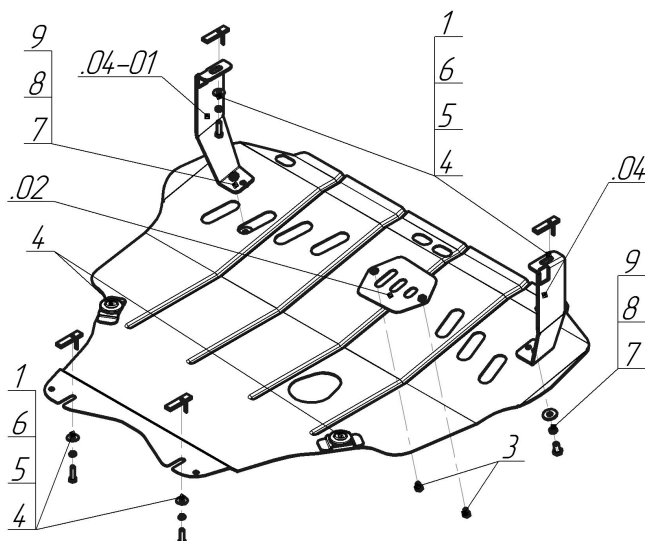











Материал защиты: 2 мм, Сталь



Марка	Модель	Объем	Год выпуска	Марка	Модель	Объем	Год выпуска
Ford	Focus C-max	1.6	2003-2007	Ford	Focus II	1.6	2004-2007
Ford	Focus II	1.6	2004-2007	Ford	Focus II	1.6	2008-2010
Ford	Focus II	1.6	2008-2010				



Комплект крепежа

04		Балка		4		Болт DIN 933 – 8.8 08x030	4 шт
04-01		Балка		5		Шайба Гровера DIN 127 M08	4 шт
.02		Крышка люка №5	1 шт	6		Шайба кузов. DIN 9021 M 08 *200*	4 шт
1		ПУ 60x14x6 A20 B10 M8	4 шт	7		Болт DIN 933 – 8.8 10x020	2 шт
2		Демпфер	2 шт	8		Шайба Гровера DIN 127 M10	2 шт
3		Болт DIN 933 – 8.8 08x010	2 шт	9		Шайба кузов. DIN 9021 M 10 *200*	2 шт

Автомобиль без защиты



Автомобиль с защитой



Порядок установки

- 1 Установить кронштейны к логжернам спереди а/м при помощи ПУ 60x14x5 M8, Болтов M8x30, Gr8 и ш8
- 2 Заложить сзади в отверстия подрамника а/м ПУ 60x14x5 M8 и ввинтить Болты M8x30 с Gr8 и ш8
- 3 Установить в отверстия щита демпферы и запрелить крышку люка при помощи Болтов M8x10.
- 4 Установить щит на а/м, заведня задние открытые пазы ранее установленные крепления, установить передние точки щита на ранее установленные кронштейны при помощи Болтов M10x20 Gr10 и ш10
- 5 Отцентрировать щит,затянуть все резьбовые соединения

Компания оставляет за собой право вносить изменения в конструкцию и комплектацию продукции.
Появились вопросы по установке? Заходите на сайт: motodor.pro или звоните! 8-800-333-01-47

Версия инструкции от 25.01.2017 13:48:14