



# Инструкция по установке

Артикул **03018**

Защищаемые агрегаты: Двигатель, Передний дифференциал, Коробка переключения передач, Раздаточная коробка

Материал защиты: 2 мм, Сталь



Марка	Модель	Объем	Год выпуска
Chevrolet	Trailblazer (кц_)	4.2	2001-2006

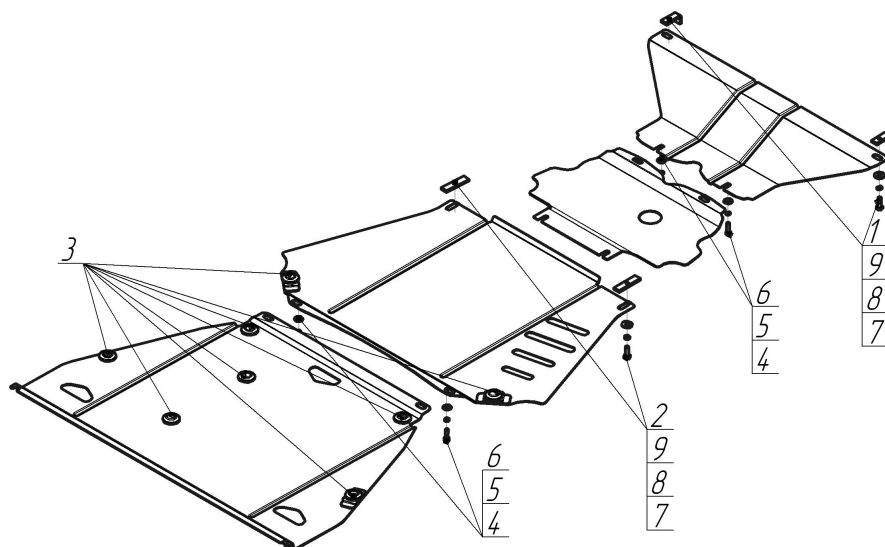

## Комплект крепежа

1		ПЗ 56x20x6 А30 М10	2 шт	6		Шайба кузов. DIN 9021 М 08 *200*	4 шт
2		ПР 80x20x6 М10	2 шт	7		Болт DIN 933 – 8.8 10x030	4 шт
3		Демпфер жёлтый	8 шт	8		Шайба Гровера DIN 127 М10	4 шт
4		Болт DIN 933 – 8.8 08x030	4 шт	9		Шайба кузов. DIN 9021 М 10 *200*	4 шт
5		Шайба Гровера DIN 127 М08	4 шт				

## Автомобиль без защиты



## Автомобиль с защитой



## Порядок установки

1. Снять штатный пыльник. Установить передние точки крепления первого щита на поперечную балку при помощи ПЗ 56x20 M10, Болтов M10x30, Гр 10 и Ш10.
2. Установить задние точки крепления первого щита и передние точки крепления второго щита при штатными болтами в резьбовые отверстия рамы.
3. Установить задние точки крепления второго щита на штатные резьбовые отверстия рамы при помощи штатных болтов.
4. Установить демпферы в отверстия третьего щита.
5. Установить передние точки крепления третьего щита на поперечную балку рамы при помощи ПЗ 80x20x6 M8, Болтов M10, Гр 10 и Ш10.
6. Установить задние точки крепления третьего щита под штатные болты поперечной балки рамы.
7. Установить передние точки четвертого щита под штатные резьбовые отверстия поперечной балки рамы.
8. Установить задние точки крепления четвертого под штатные болты крепления поперечной трубы усиления рамы.

Появились вопросы по установке? Заходите на сайт: [oootrio.ru](http://oootrio.ru) или звоните! 8-800-333-01-47

Версия инструкции от