

Защищаемые агрегаты: Двигатель, Коробка переключения передач

Материал защиты: 2 мм, Сталь

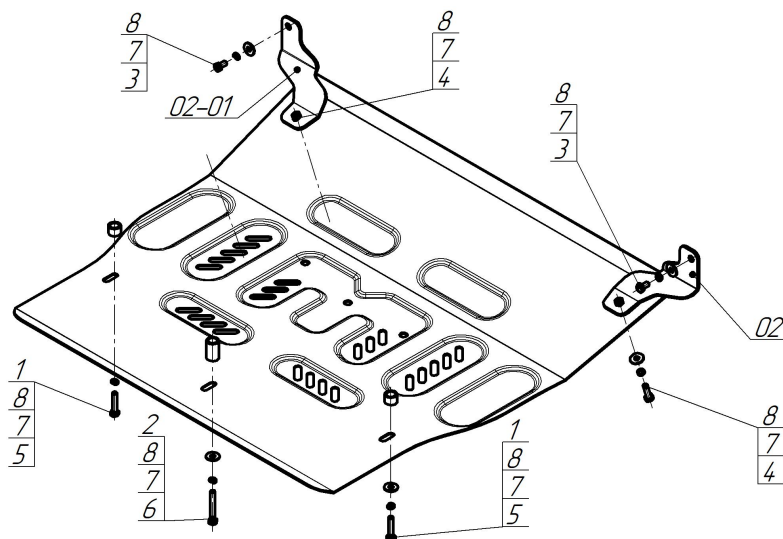

Марка	Модель	Объем	Год выпуска	Марка	Модель	Объем	Год выпуска
Audi	Q6	2.0, 2.5	2022-н.в.	Volkswagen	Tavendor	2.0	2022-н.в.
Volkswagen	Atlas	3.6	2017-2020	Volkswagen	Teramont Pro	2.0	2025-н.в.
Volkswagen	Talagon	2.0	2021-2025	Volkswagen	Teramont X	2.0	2023-н.в.



Комплект крепежа

02		Балка		4		Болт DIN 933 – 8.8 08x030	2 шт
02-01		Балка		5		Болт DIN 933 – 8.8 08x040	2 шт
1		Проставка 15	2 шт	6		Болт DIN 933 – 8.8 08x060	1 шт
2		Проставка 35	1 шт	7		Шайба Гровера DIN 127 B M08, средняя серия	7 шт
3		Болт DIN 933 – 8.8 08x016	2 шт	8		Шайба кузов. DIN 9021 M 08	7 шт

Автомобиль без защиты

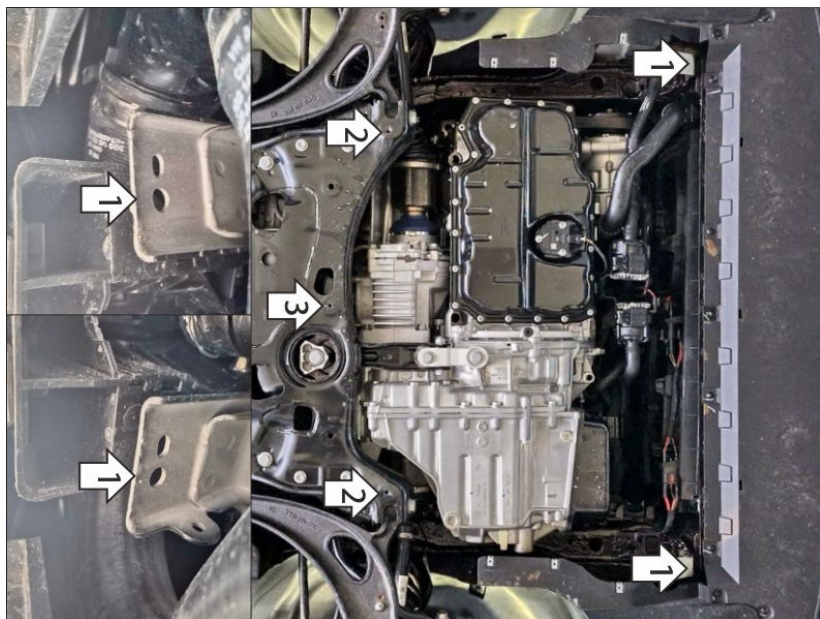

Автомобиль с защитой

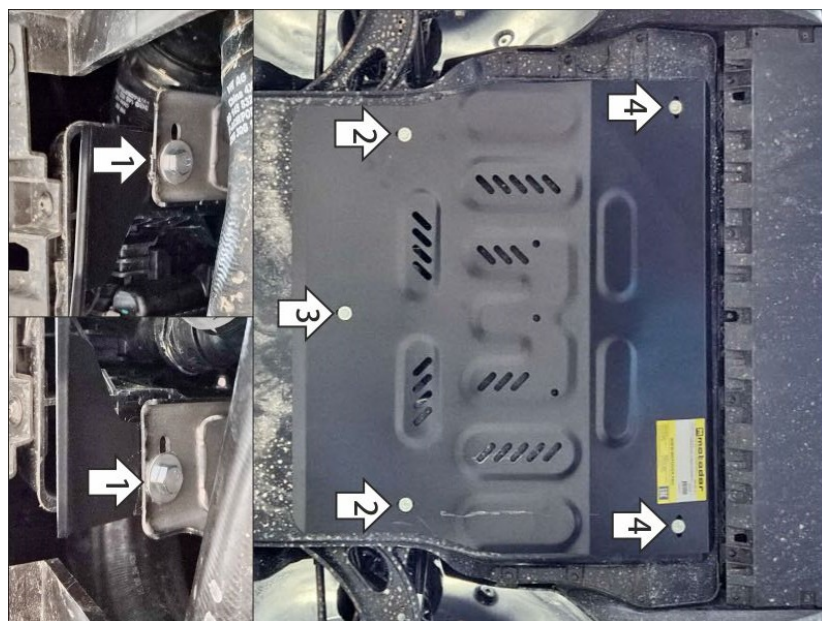

Порядок установки

1. Снять штатный пыльник. Установить кронштейны в штатные отверстия в рамке радиатора при помощи болтов M8x16 с шайбами и гр. шайбами 8. Вернуть на место штатный пыльник, проделав в нём отверстия под кронштейны.
2. В штатные резьбовые отверстия в подрамнике подвески установить средние точки крепления щита при помощи проставок 15 и болтов M8x40 с шайбами и гр. шайбами 8.
3. В штатное резьбовое отверстие в подрамнике подвески установить заднюю точку крепления щита при помощи проставки 35 и болта M8x60 с шайбой и гр. шайбой 8.
4. Прикрепить щит к кронштейнам при помощи болтов M8x30 с шайбами и гр. шайбами 8. Затянуть весь крепеж с требуемым усилием.

Компания оставляет за собой право вносить изменения в конструкцию и комплектацию продукции.
Появились вопросы по установке? Заходите на сайт: motodog.pro или звоните по номеру с сайта.

Версия инструкции от 25.09.2025 13:56:07