

Защищаемые агрегаты: Двигатель, Коробка переключения передач

Материал защиты: 2 мм, Сталь

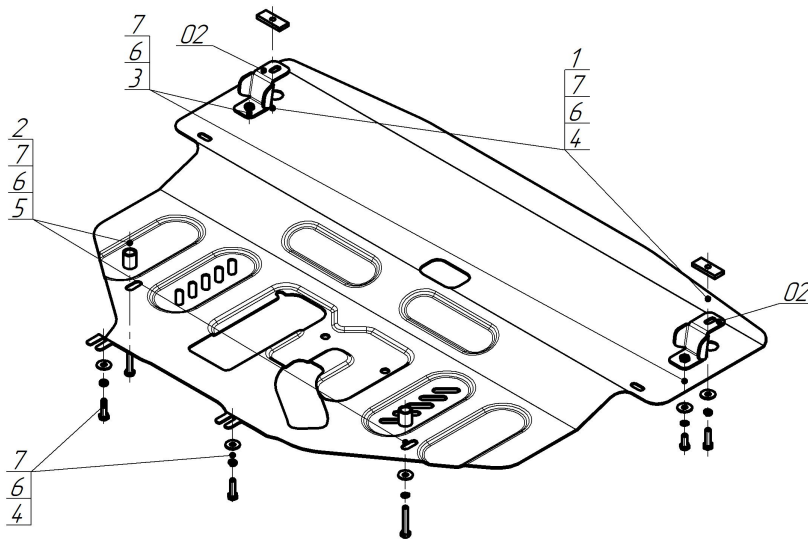

Марка	Модель	Объем	Год выпуска	Марка	Модель	Объем	Год выпуска
KGM	Korando	1.5	2023-н.в.	KGM	Torres	1.5	2023-н.в.



**Комплект крепежа**

02		Балка		4		Болт DIN 933 – 8.8 08x030	4 шт
1		ПР 50x20x6 M8	2 шт	5		Болт DIN 933 – 8.8 08x050	2 шт
2		Проставка 25	2 шт	6		Шайба Гровера DIN 127 В М08, средняя серия	8 шт
3		Болт DIN 933 – 8.8 08x020	2 шт	7		Шайба кузов. DIN 9021 М 08	8 шт

## Автомобиль без защиты

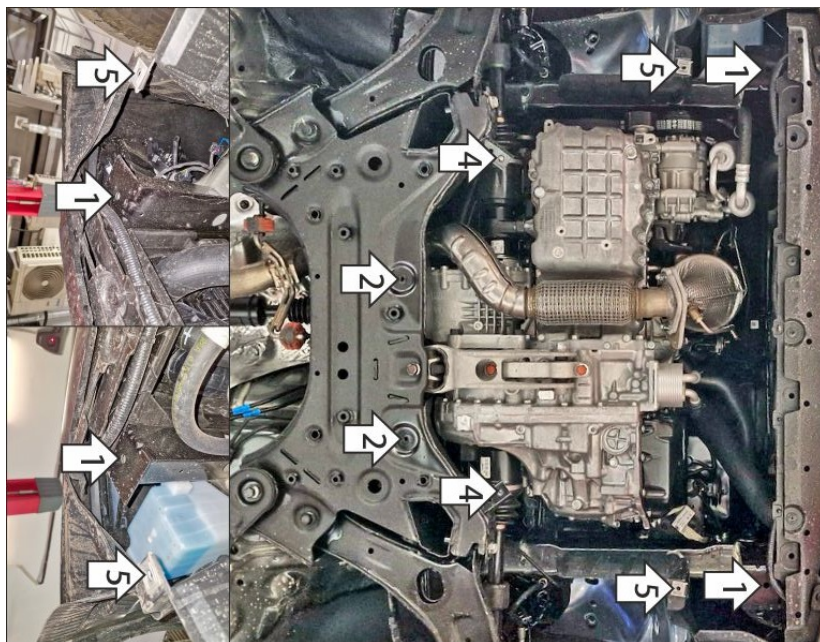

## Автомобиль с защитой

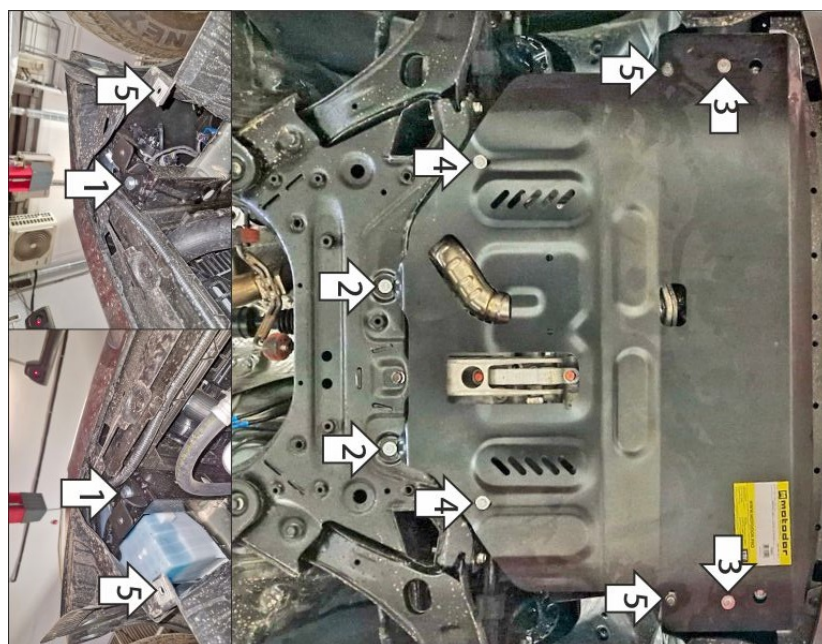

## Порядок установки

Снять штатный тканевый пыльник (больше не понадобится).

1. В штатные отверстия в рамке радиатора установить передние кронштейны защиты картера при помощи ПР50х20х6 М8, болтов М8х30 с шайбами и гр. шайбами 8.
2. В штатные резьбовые отверстия в подрамнике автомобиля установить задние точки крепления крепления защиты при помощи болтов М8х30 с шайбами и гр. шайбами 8.
3. Прикрепить щит к кронштейнам при помощи болтов М8х20 с шайбами и гр. шайбами 8.
4. В штатные резьбовые отверстия в подрамнике автомобиля установить средние точки крепления крепления защиты при помощи болтов М8х50, проставок 25 с шайбами и гр. шайбами 8.
5. Прикрепить щит к локерам при помощи штатного крепежа. Затянуть весь крепеж с необходимым усилием.

Компания оставляет за собой право вносить изменения в конструкцию и комплектацию продукции.  
Появились вопросы по установке? Заходите на сайт: [motodog.pro](http://motodog.pro) или звоните по номеру с сайта.

Версия инструкции от 23.09.2025 10:16:54