

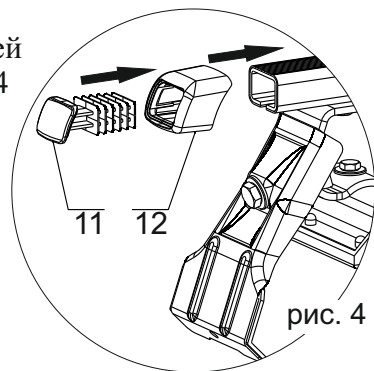

муравей™

f. Вставьте заглушку, состоящую из двух частей [11] и [12] в поперечину, как показано на рис.4



### Установка

1. Установите поперечины на крыше автомобиля на расстоянии 70-80 см. друг от друга (рис.5). Подложки [1] должны полностью прилегать к крыше автомобиля, а кронштейны [14] должны плотно прилегать к дверному проёму (рис.6).

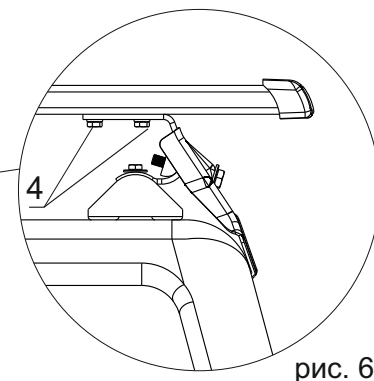
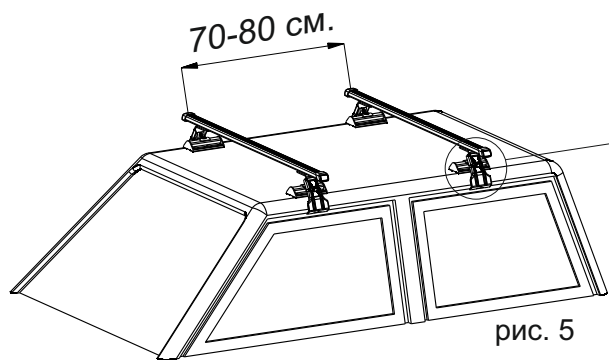

2. Затяните **попеременно** болты [4] рис.6. Соблюдая осторожность, отрегулируйте **попеременно** прижим багажника к крыше болтами [16] (см стр.1, п.4). Максимальная нагрузка на багажник «Муравей» - не более 75 кг. для четырёхдверных автомобилей, при условии, если в инструкции производителя автомобиля не указана меньшая допустимая нагрузка.



муравей™



**Внимание!** Багажник служит **только** для перевозки грузов. После эксплуатации багажник необходимо снять с крыши автомобиля, т.к. он создает дополнительный шум, ухудшает аэродинамику, увеличивает расход топлива, а попадающая под трущиеся детали грязь со временем может испортить лакокрасочное покрытие крыши автомобиля.

1. Перед тем, как установить багажник, необходимо ознакомиться с инструкцией
2. Установка должна производиться в соответствии с рисунками, представленными в инструкции
3. Располагайте поперечины багажника симметрично оси автомобиля
4. Во избежание деформации крыши/багажника, болты [16] следует затягивать попеременно, раз с левой стороны, раз с правой стороны автомобиля с применением умеренной силы
5. Багажник следует устанавливать на чистую и сухую крышу
6. Если на автомобиле имеется предусмотренное производителем место крепления багажника помеченное каким-либо образом (например, стрелками), то багажник следует устанавливать **исключительно** на этом месте
7. При возникновении проблем с установкой багажника, следует обратиться за помощью по месту его приобретения
8. После установки багажника необходимо проехать несколько километров, а затем проверить, хорошо ли затянуты все болты, винты и гайки. Их следует проверять регулярно во время эксплуатации автомобиля
9. Перевозимый груз должен быть равномерно закреплённым и не выходить за габариты автомобиля
10. Груз должен быть всегда надёжно прикреплён к багажнику
11. Не забывайте, что в зависимости от формы груза меняется поведение автомобиля на дороге
12. При движении с грузом на багажнике избегайте резких торможений и ускорений, плавно осуществляйте повороты, соблюдайте разумный скоростной режим.
13. Помните, что перед посещением автоматической мойки багажник необходимо снять
14. Хранить багажник следует в сухом месте, резьбовые соединения периодически рекомендуется смазывать.



муравей™

## Комплектация Багажника

№ на рис.	Наименование	Кол-во шт.	№ на рис.	Наименование	Кол-во шт.
1	Резиновая подложка	4	11	Сердцевина заглушки	4
2	Опора	4	12	Корпус заглушки	4
3	Скоба	4	13	Прокладка кронштейна	4
4	Болт М6х18	12	14	Кронштейн	4
5	Шайба увеличенная 6мм.	4	15	Шайба М8	4
6	Упорная пластина	4	16	Болт М8х60	4
7	Гайка с нейлоновым кольцом М6	4	17	Гайка полукруглая	4
8	Крепежная пластина	8	18	Гайка М8	4
9	Шайба 6	8	19	Труба в пластике	2
10	Гайка квадратная М6 12х12	8	-	паспорт	1

### Схема сборки

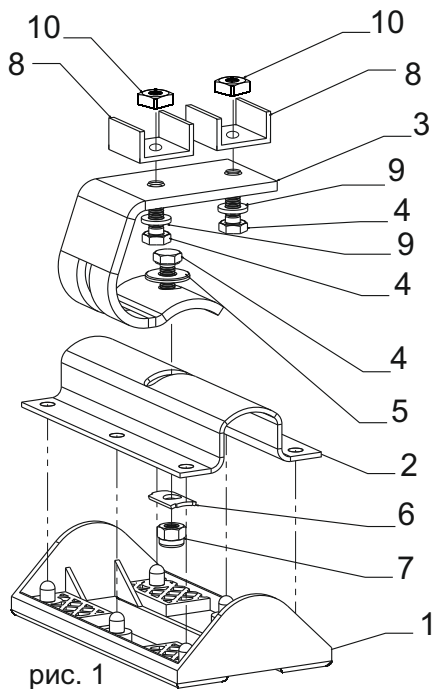

1. Соберите опоры багажника, как показано на [рис.1], для чего:

**a.** наденьте резиновую подложку[1] на опору[2]

**b.** соедините опору со скобой[3] с помощью болта[4], шайбы[5], упорной пластины[6] и гайки с нейлоновым кольцом[7].

**Внимание:** болт[4] не затягивайте на четверть оборота, чтобы кронштейн[3] свободно перемещался вдоль паза опоры[2].

2

Муравей "Д"



муравей™

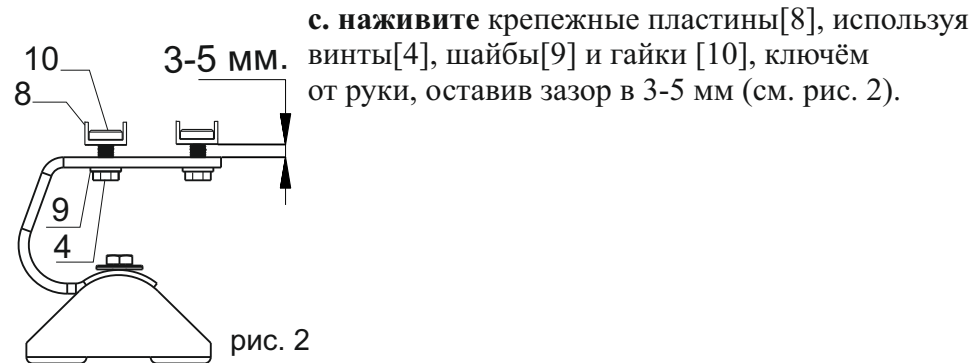

**с.** наживите крепежные пластины[8], используя винты[4], шайбы[9] и гайки [10], ключём от руки, оставив зазор в 3-5 мм (см. рис. 2).

**d.** соедините кронштейн[14] с помощью болта[16], шайбы[15], гайки полукруглой[17] и гайки[18] со скобой[3] через прокладку[13]. Болт[16] наживите на 3-4 оборота (см. рис.3).

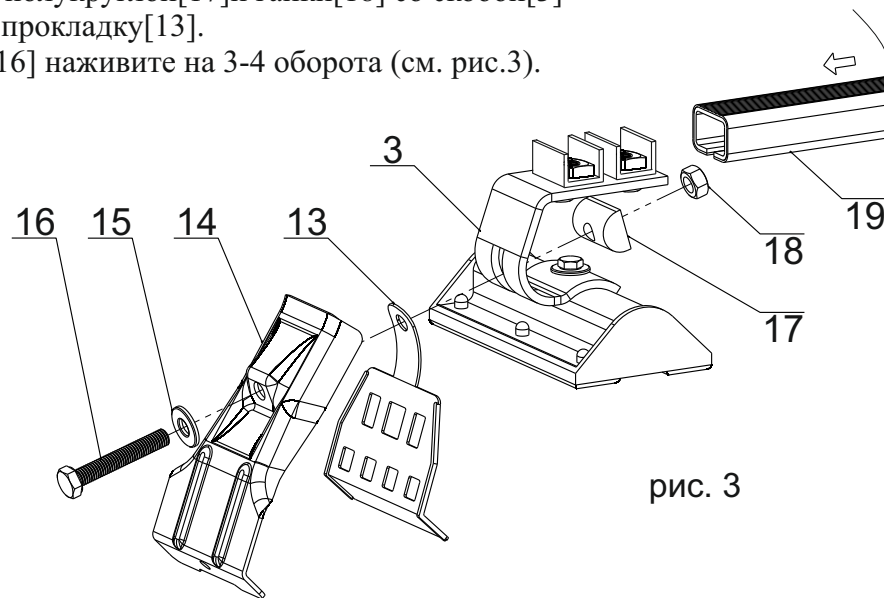

**e.** соберите опору с поперечиной так, чтобы винты[4] вошли в прорезь, а крепежные пластины[8] оказались внутри трубы[19] (см. рис.2,3).

3

Муравей "Д"