



LADA
Largus 2012-

Кронштейн крепления запасного
колеса (ППК)

Комплектация

- A) Болт М8х40 - 2 шт.
- B) Гайка М12х1,25 - 4 шт.
- C) Шайба М8 - 2 шт.
- D) Шайба М12 - 4 шт.
- E) Шайба гроверная М8 - 2 шт.
- F) Кронштейн в сборе - 1 шт.

Требуемые инструменты

- A) Ключ гаечный на 13 мм;
- B) Ключ гаечный на 19 мм;
- B) Ключ «Торкс» Т30.

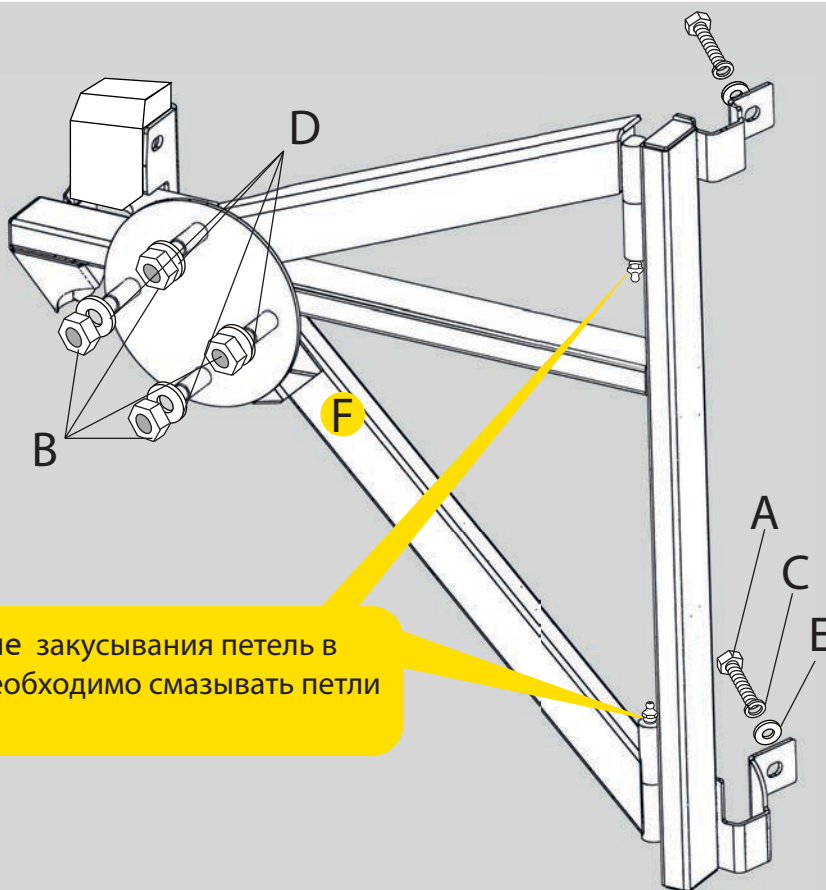

ВНИМАНИЕ! Во избежание закусывания петель в результате эксплуатации, необходимо смазывать петли не реже 1 раза в месяц.

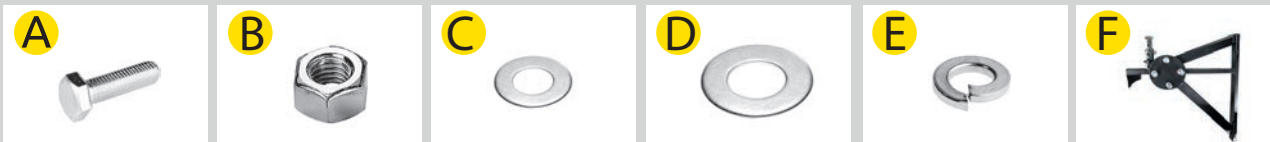

Требования к установке:

- Не устанавливать изделие на другую марку и модель автомобиля;
- Не устанавливать изделие в места не предусмотренные данной инструкцией;
- Выполнять установку изделия строго руководствуясь данной инструкцией по установке;
- Не подвергать изделие самостоятельным доработкам.

Требования к эксплуатации:

- Не протирать изделие кислотными и щелочными растворами и абразивами;
- Не вставлять на изделие;
- Протягивать все резьбовые соединения каждые 5000 километров;
- Не использовать в качестве буксирного устройства!

ООО «ПТ ГРУПП»
адрес: 445000, Самарская обл.
г. Тольятти, ул. Вокзальная 102А,
строение 1.

СВИДЕТЕЛЬСТВО О ПРИЕМКЕ
Дата выпуска _____ Штамп ОТК _____



СВИДЕТЕЛЬСТВО О ПРОДАЖЕ
Дата продажи _____ Штамп магазина _____

ШАГ 1.

Перед установкой с помощью ключа «Торкс» Т30 открутите два винта крепления проушины замка правой двери задка.
С помощью ключа на 13 мм открутите два верхних болта крепления петель правой двери багажника.



ШАГ 2.

Установите кронштейн крепления заднего колеса в сборе, совместив отверстия крепления проушины замка и отверстия крепления петель двери с отверстиями в кронштейне.
Установив проушину поверх кронштейна, наживите кронштейн с помощью штатных винтов крепления.

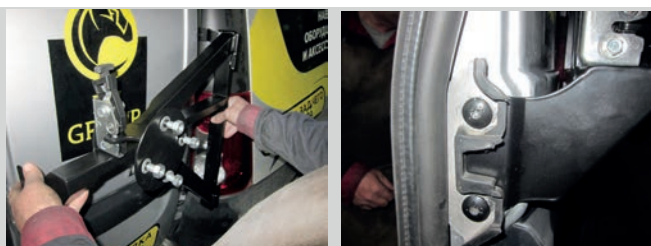

ШАГ 3.

Закрепите кронштейн в отверстиях крепления петель помощью болтов М8х40, через шайбы М8 и гроверные шайбы М8 из комплекта поставки.



ШАГ 4.

Закрепите запасное колесо на кронштейне с помощью гаек М12х1,25 через шайбы М12 из комплекта поставки.
Для открывания кронштейна надавите на пластмассовый рычаг открытия замка кронштейна запасного колеса.
Установка завершена.



ВНИМАНИЕ! При ежедневной эксплуатации автомобиля (особенно в демисезонное время), на пластиковых деталях возможно появление белёсого налёта. Для предотвращения этого, после каждой мойки автомобиля рекомендуется применять средства для ухода за наружным черным пластиком, либо полироль для пластика с эффектом чернения.

Правила возврата товара:

Возврат товара надлежащего качества.

Покупатель имеет право отказаться от товара надлежащего качества: до момента получения товара в любой момент или в течение 7 дней с момента получения товара. Возврат товара возможен только при одновременном соблюдении Покупателем следующих условий: сохранение товарного вида, бирок, пломб, этикеток и т.д., сохранение потребительских свойств товара, товар не находился в употреблении, наличие документов, подтверждающих факт приобретения товара. Для возврата товара надлежащего качества, Покупатель в установленные сроки должен направить Продавцу требование о возврате товара с приложением самого товара и документов. Такое требование и товар должны быть доставлены Продавцу по его адресу. Если товар будет доставлен с повреждениями, Продавец имеет право не принимать товар и не возвращать деньги. В этом случае претензии Покупатель должен предъявлять транспортной компании, повредившей товар в процессе доставки. Возврат денежных средств (при условии соблюдения Покупателем требований закона о возврате товара) осуществляется в течении 10 банковских дней с момента получения Продавцом соответствующего требования. Возврату подлежит сумма, уплаченная покупателем за товар, за исключением расходов на возврат товара.

Возврат товара ненадлежащего качества.

Покупатель ОБЯЗАН в момент получения товара вскрыть упаковку и проверить товар на наличие внешних дефектов. В случае обнаружения таковых, должен быть составлен АКТ в двух экземплярах (в котором перечислены ВСЕ недостатки) подписанный представителем Транспортной компании (Доставщика) и Покупателем. Без данного АКТА претензии по дефектам, которые могут быть обнаружены простым визуальным осмотром, не принимаются. Покупатель, обнаруживший брак в товаре по своему усмотрению может потребовать: замены товара на аналогичный или на другой товар с перерасчетом цены, уменьшить стоимость товара соразмерно недостаткам, устранить недостатки (возместить расходы на такое устранение), вернуть товар продавцу с возвратом уплаченных денежных средств. Адрес для предъявления претензий: Самарская обл. г. Тольятти ул. Вокзальная 102-а. Все претензии принимаются исключительно в письменном виде.

телефон технической службы поддержки

8 (800) 555 20 90

(звонок по России бесплатный)

www.ptuning.ru

ООО «ПТ ГРУПП»

адрес: г. Тольятти, ул. Вокзальная 102А.