

## 6. ГАРАНТИЙНЫЕ ОБЯЗАТЕЛЬСТВА

6.1 ООО "ТРЕЙЛЕР" гарантирует безотказную работу ТСУ в течение 12 месяцев со дня установки в специализированной мастерской, при условии его эксплуатации в полном соответствии с настоящим руководством.

*Предприятие не несёт ответственность за безопасность и надёжность работы ТСУ при внесении потребителем изменений в его конструкцию, а также при замене болтов и гаек с классом прочности ниже 8.8 (кроме болтов и гаек с отмеченным классом прочности).*

6.2 Рассмотрение претензий к продукции производится при наличии отметки о продаже, заверенной штампом организации, продавшей ТСУ и подписью продавца или при наличии отметки об установке с печатью и подписью установщика, а также при наличии этикетки ТСУ и клейма ТРЕЙЛЕР на сцепном шаре.

**Этикетку предприятия-изготовителя сохранять до окончания гарантийного срока.**

6.3 Изготовитель оставляет за собой право на изменение конструкции ТСУ, поэтому некоторые изменения, не ухудшающие его прочностные и потребительские качества, могут быть не отражены в настоящем руководстве

6.4 Предложения и замечания просим направлять по адресу:

142800 Московская обл., г. Ступино, ул. Военных строителей, д.3

тел: +7 (800) 100-34-70 e-mail: [support@treiler.ru](mailto:support@treiler.ru)

### СВИДЕТЕЛЬСТВО О ПРИЁМКЕ

ТСУ 7821 изготовлено ООО "ТРЕЙЛЕР" в соответствии с техдокументацией, проверено ОТК и признано годным к эксплуатации.

Дата изготовления:

### СВИДЕТЕЛЬСТВО О ПРОДАЖЕ

Продано \_\_\_\_\_

(наименование торговой организации, адрес)

Дата продажи \_\_\_\_\_ Подпись \_\_\_\_\_

Штамп организации, продавшей ТСУ

### СВИДЕТЕЛЬСТВО ОБ УСТАНОВКЕ

ТСУ.....установлено на автомобиль.....

Модель.....VIN.....

*Мы, как установщики ТСУ на данное транспортное средство, подтверждаем, что точки крепления установки ТСУ на кузове автомобиля, а также процесс установки отвечают требованиям схемы монтажа, указанной в данной инструкции.*

Дата установки..... Подпись.....

Штамп организации, установившей ТСУ

Информацию о нашей продукции можете посмотреть на сайте [www.treiler.ru](http://www.treiler.ru)

# ТРЕЙЛЕР

ТЯГОВО-СЦЕПНОЕ УСТРОЙСТВО

ТСУ 7821

ПАСПОРТ

(руководство по установке и эксплуатации ТСУ)

**Toyota Land Cruzer 200/ Тойота Лэнд  
Крузер 200 2008-2021 г. выпуска**

Технические характеристики ТСУ соответствуют требованиям Правил ООН №55 (п. 25 Приложения 10 к Техническому регламенту Таможенного Союза ТР ТС 018/2011 "О безопасности колесных транспортных средств" (утв. Решением Комиссии Таможенного Союза от 09 декабря 2011 г. №877)

## 1. ТЕХНИЧЕСКИЕ ДАННЫЕ

1.1 Класс и тип сцепного устройства	A50-X (шаровой наконечник)
1.2 Диаметр сцепного шара, мм	50
1.3 Допустимая полная масса буксируемого прицепа, кг	1500**
1.4 Параметр D, не более, кН	10,1
1.5 Параметр S (максимальная вертикальная нагрузка), кг	75
1.6 Масса ТСУ, кг	9,0±0,3
1.7 Толщина кронштейнов, мм	10,0
1.8 Сцепной шар – конструкционная легированная сталь 20X	

## 2. КОМПЛЕКТ ПОСТАВКИ

2.1 ТСУ 7821 в сборе (рис.1)	1 шт.
2.2 Пакет с комплектующими (см. рис.1)	1 шт.
Защитный колпак	1 шт.
2.3 Паспорт (руководство по установке и эксплуатации)+сертификат	1шт+1 шт.

## 3. ТРЕБОВАНИЯ ПО ТЕХНИКЕ БЕЗОПАСНОСТИ

- 3.1 Перед монтажом ТСУ необходимо установить автомобиль на эстакаде или на смотровой яме, отсоединить аккумуляторную батарею, автомобиль затормозить стояночным тормозом, под колёса положить упоры (башмаки).
- 3.2 Работу по монтажу должны производить два человека, соблюдая меры предосторожности.

\*\*Сведения о правомерности эксплуатации а/м с прицепом и о максимально допустимой массе буксируемого прицепа уточните у дилера завода производителя автомобиля, но она не может превышать указанную массу.



Рис.1 Тягово-сцепное устройство 7821.

**Примечание:** детали, помеченные \* входят в пакет с комплектующими.

#### 4. МОНТАЖ НА АВТОМОБИЛЬ

Работу по монтажу ТСУ рекомендуется проводить в условиях автосервиса

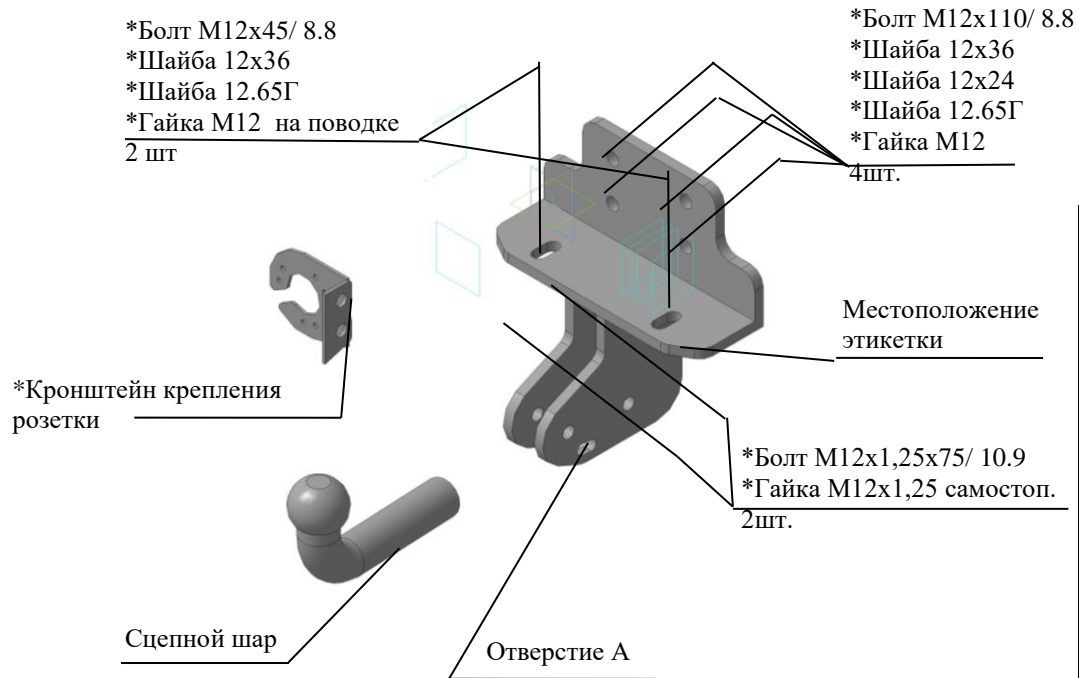
4.1 Снять бампер и кронштейн крепления бампера, опустить запасное колесо.

4.2 Закрепить ТСУ к передней стороне (по ходу а/м) поперечной балки автомобиля на штатные отверстия болтами М12х110 и гайками М12, вставив в отверстия втулки и подложив под головки болтов шайбы 12х36, а под гайки шайбы 12.65Г и шайбы 12х24. Крепеж не затягивать (ТСУ пока висит на 4-х болтах).

4.3 Закрепить ТСУ к нижней стороне поперечной балки а/м болтами М12х45, используя гайки на поводке и подложив под головки болтов шайбы 12.65Г и шайбы 12х36.

4.4 Произвести затяжку крепежа, предварительно смазав резьбу любой консистентной смазкой.

Момент затяжки М12-8,0...10,0 кгсм

Вырезать среднюю часть в кронштейне крепления бампера (см.рис.2)



Рис.2

Сделать вырез в бампере (в центре снизу 50 мм глубиной и 100 мм шириной).

Для а/м 2015-2021 г.выпуска – сделать вырез в бампере по месту.

Установить снятые детали на место.

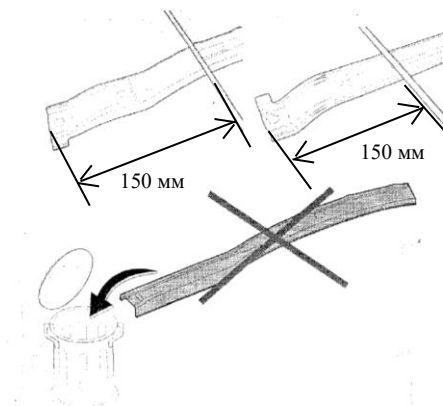
4.5 Закрепить на ТСУ съемный шар и кронштейн крепления розетки болтами М12х1,25х75 и гайками М12х1,25 самостоп.

4.6 **Внимание!** Сцепной шар должен располагаться строго вдоль продольной оси автомобиля.

4.7 Произвести затяжку крепежа, предварительно смазав резьбу любой консистентной смазкой.

Момент затяжки М12 самостоп -10,0...12,5 кгсм

**Внимание: после 4-х кратного применения самостопорящиеся гайки необходимо заменить на новые!**

Подсоединить провода ТСУ к электропроводке автомобиля (в условиях автосервиса).

#### 5. ПРАВИЛА ЭКСПЛУАТАЦИИ И ТЕХНИЧЕСКОГО ОБСЛУЖИВАНИЯ.

5.1 Техническое обслуживание ТСУ заключается в периодическом осмотре болтовых креплений ТСУ к автомобилю и крепления приборов электрооборудования. Подтяжку болтовых соединений ТСУ проводить при техническом обслуживании автомобиля.

5.2 Если автомобиль эксплуатируется без прицепа, необходимо сцепной шар покрыть защитной смазкой или надеть защитный колпак. При сцепке прицепа с а/м шар должен быть смазан консистентной смазкой.

5.3 После фиксации сцепной головки прицепа на шаре, осуществить страховочную связь автомобиля с прицепом, используя отверстие А в кронштейне ТСУ. Категорически запрещена эксплуатация прицепа без установленных страховочных цепей (тросов).

5.4 Не допускается буксировка прицепов полной массой более 1500\*\* кг и со скоростью, превышающей 90 км/час.