

**ИНСТРУКЦИЯ ПО УСТАНОВКЕ ПОДКРЫЛКА НА
MITSUBISHI PAJERO IV 1999->
(ПЕРЕДНИЙ ЛЕВЫЙ) NLL.35.16.001**

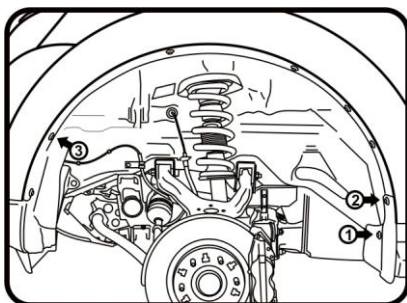

(Рис.1)
Выкрутить штатные саморезы (1, 2).
Демонтировать пластиковые пистон (3).

Передний левый. Демонтаж крепления. Рис.1

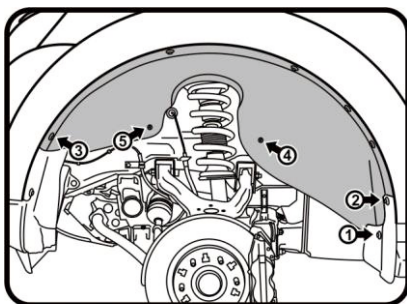

(Рис.2)
Взять подкрылок соответствующий арке крыла и поместить его внутрь колесной ниши. Заправить кромку подкрылка под борт крыла, заднюю нижнюю часть завести на торец порога. Совместить отверстия креплений и закрепить подкрылок штатными саморезами (1, 2), штатным пластиковым пистоном (3), оцинкованными саморезами (4, 5).

Передний левый. Монтаж крепления. Рис.2

Поставляется в комплекте:
(4,5) – саморезы(TL 011)-2 шт.

**ИНСТРУКЦИЯ ПО УСТАНОВКЕ ПОДКРЫЛКА НА
MITSUBISHI PAJERO IV 1999->
(ПЕРЕДНИЙ ЛЕВЫЙ) NLL.35.16.001**

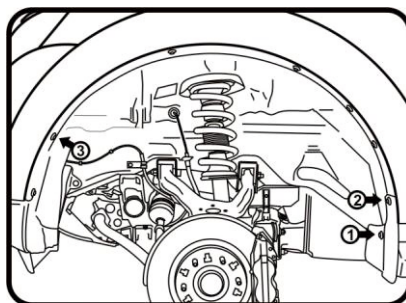

(Рис.1)
Выкрутить штатные саморезы (1, 2).
Демонтировать пластиковые пистон (3).

Передний левый. Демонтаж крепления. Рис.1

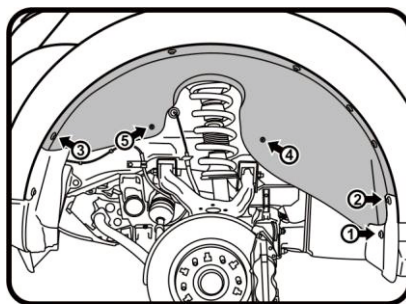

(Рис.2)
Взять подкрылок соответствующий арке крыла и поместить его внутрь колесной ниши. Заправить кромку подкрылка под борт крыла, заднюю нижнюю часть завести на торец порога. Совместить отверстия креплений и закрепить подкрылок штатными саморезами (1, 2), штатным пластиковым пистоном (3), оцинкованными саморезами (4, 5).

Передний левый. Монтаж крепления. Рис.2

Поставляется в комплекте:
(4,5) – саморезы(TL 011)-2 шт.

**ИНСТРУКЦИЯ ПО УСТАНОВКЕ ПОДКРЫЛКА НА
MITSUBISHI PAJERO IV 1999->
(ПЕРЕДНИЙ ЛЕВЫЙ) NLL.35.16.001**

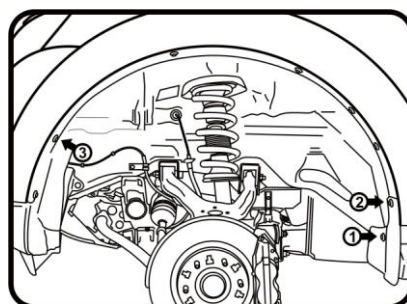

(Рис.1)
Выкрутить штатные саморезы (1, 2).
Демонтировать пластиковые пистон (3).

Передний левый. Демонтаж крепления. Рис.1

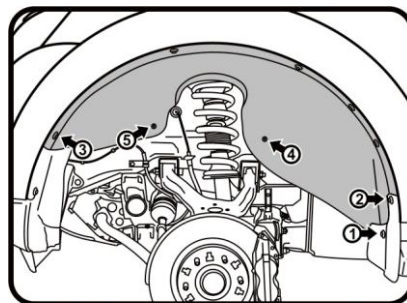

(Рис.2)
Взять подкрылок соответствующий арке крыла и поместить его внутрь колесной ниши. Заправить кромку подкрылка под борт крыла, заднюю нижнюю часть завести на торец порога. Совместить отверстия креплений и закрепить подкрылок штатными саморезами (1, 2), штатным пластиковым пистоном (3), оцинкованными саморезами (4, 5).

Передний левый. Монтаж крепления. Рис.2

Поставляется в комплекте:
(4,5) – саморезы(TL 011)-2 шт.

**ИНСТРУКЦИЯ ПО УСТАНОВКЕ ПОДКРЫЛКА НА
MITSUBISHI PAJERO IV 1999->
(ПЕРЕДНИЙ ЛЕВЫЙ) NLL.35.16.001**

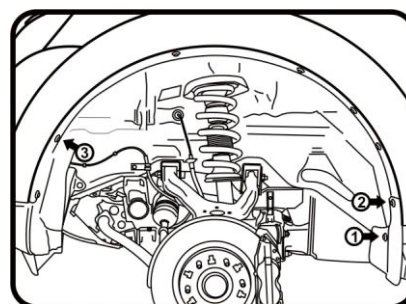

(Рис.1)
Выкрутить штатные саморезы (1, 2).
Демонтировать пластиковые пистон (3).

Передний левый. Демонтаж крепления. Рис.1

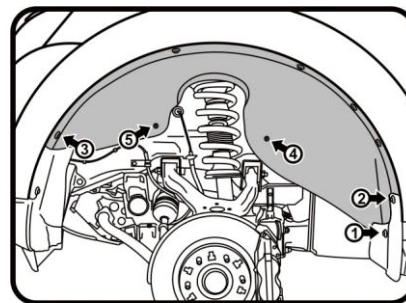

(Рис.2)
Взять подкрылок соответствующий арке крыла и поместить его внутрь колесной ниши. Заправить кромку подкрылка под борт крыла, заднюю нижнюю часть завести на торец порога. Совместить отверстия креплений и закрепить подкрылок штатными саморезами (1, 2), штатным пластиковым пистоном (3), оцинкованными саморезами (4, 5).

Передний левый. Монтаж крепления. Рис.2

Поставляется в комплекте:
(4,5) – саморезы(TL 011)-2 шт.