

# ИНСТРУКЦИЯ ПО УСТАНОВКЕ ЗАЩИТЫ КОЛЕСНОЙ АРКИ TOYOTA CAMRY (ПЕРЕДН., ПРАВ.) NLL.48.14.002

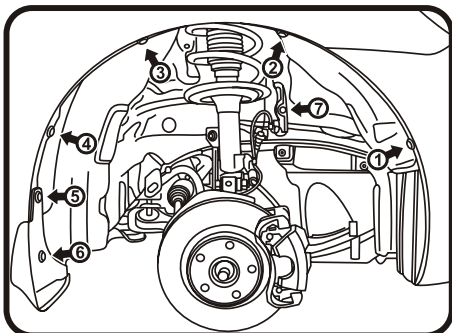

Передний правый. Демонтаж крепления. Рис.1

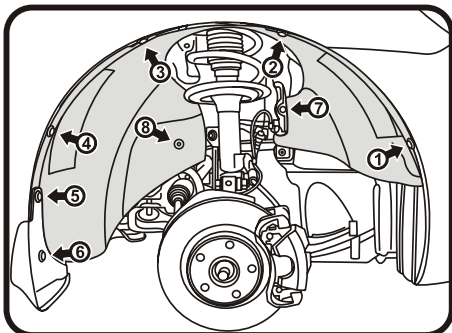

Передний правый. Монтаж крепления. Рис.2

## (Рис.1)

Выкрутить штатные саморезы (5,6).

Демонтировать пластиковые пистоны (1,2,3,4).

Демонтировать кронштейн крепления провода АБС (7).

## (Рис.2)

Взять подкрылок соответствующий арке крыла и поместить его внутрь колесной ниши.

Заправить кромку подкрылка под борт крыла. Заднюю часть заправить под брызговик, а переднюю на кромку бампера.

Совместить отверстия креплений и закрепить подкрылок штатными саморезами (5,6), пластиковым пистоном (1), кронштейном АБС (7).

Пластиковыми пистонами (2,3,4) и саморезом (8) из комплекта поставки.

Поставляется в комплекте:

Крепеж: (2,3) – пластиковый пистон  $\Phi$  6 мм. TL001.

(4) – пластиковый пистон  $\Phi$  8мм. TL003.

(8) – саморез оксидированный, черный 16 мм. TL011.